



LANDSSAMBAND HESTAMANNAFÉLAGA

(FY)

# Reglur um fimikeppni í yngri flokkum



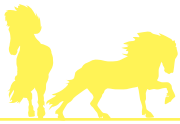

---

## REGLUR UM FIMIKEPPNI Í YNGRI FLOKKUM EFNISYFIRLIT

1.	Fimivöllur	3
2.	Dómarar	3
3.	Fimikeppni í yngri flokkum	3
3.1	Fimikeppni A, börn og unglingar	3
3.2	Fimikeppni A2, Ungmenni	4

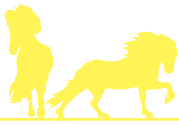

## REGLUR UM FIMIKEPPNI Í YNGRI FLOKKUM

### 1. Fimivöllur

Fimivöllur skal vera 20 x 40 m eða 20 x 60 m, og merktur með viðeigandi merkingum sem sýndar eru í FIPO bæklingi. Sé 20 x 60 m völlum notaður, eru merkin A, F, B, M, C, H, E og K einungis notaðir utan á völlum. Mótshaldarar geta merkt miðju vegalengdarinnar á milli F-B, B-M, K-E og E-H með sérstöku merki, til dæmis punkti.

### 2. Dómarar

Þrjú dómarar dæma, hver fyrir sig.

### 3. Fimikeppni í yngri flokkum

#### 3.1 Fimikeppni A, börn og unglingar

##### Verkefni

Gangtegund: tölt eða brokk

Ríðið inn á feti, á miðlínu, stans, heilsað.

**Dæmt er: Fet, kyrrstaða heilsun, höfuðhneiging, vinstri hönd á taum, hægri hönd við síðu.**

Ríðið af stað á feti, beint áfram á hægri hönd (hálf umferð), við miðju skammhliðar, stans.

**Dæmt er: Fet, stans.**

Ríðið af stað á feti. Við miðju langhliðar hægt tölt eða brokk.

**Dæmt er: Hvernig ríðið er af stað, gangskipting.**

Við miðju skammhliðar ríðið á hringnum (ein og hálf umferð og skipt á hringnum).

**Dæmt er: Hvernig ríðið er á hringnum og skipt á hringnum.**

Við miðju skammhliðar allur völluminn (hálf umferð).

**Dæmt er: Tölt eða brokk, hægt á fet.**

Við miðju skammhliðar fet. Við vendipunkt, slöngulína yfir allan völluminn (þrjú bogar).

**Dæmt er: Hvernig slöngulína er ríðin, byrjun, endir.**

Við miðju skammhliðar hægt tölt eða brokk. Skipt yfir allan völluminn.

**Dæmt er: Gangskipting, reiðleið.**

Þegar komið er á sporaslóð, hægra stökk, ein umferð.

**Dæmt er: Stökk tekið á réttum stað. Stökkið.**

Við miðju skammhliðar hægt tölt eða brokk. Skipt yfir allan völluminn.

**Dæmt er: Hvernig hægt er á tölti eða brokki, reiðleið.**

Þegar komið er á sporaslóð, vinstra stökk, ein og hálf umferð.

**Dæmt er: Stökk tekið, stökkið, skipt á tölt eða brokk.**

Við miðju skammhliðar hægt tölt eða brokk. Við miðju langhliðar fet. Ríðið eftir miðju vallarins, á miðpunkti stans, kveðja.

**Dæmt er: Gangskipting, fet, kveðja, höfuðhneiging, vinstri hönd á taum, hægri hönd við síðu.**

Ríðið af stað á feti, við slakan taum, beint áfram.

**Dæmt er: Fet við slakan taum.**

Í öllum atriðum er dæmt:

- A) Hreinn gangur
- B) Fjaðurmagn, fimi og nákvæm gangskipting
- C) Áseta, taumhald og stjórnun
- D) Reiðleiðir



## REGLUR UM FIMIKEPPNI Í YNGRI FLOKKUM

Dæmd eru 12 atriði. Einkunn er gefin frá 0 - 10. Hæsta möguleg stigatala er 120 stig. Í samanlögð stig er deilt með 12. Hæsta möguleg útkoma er þá 10 í einkunn.

Verkefnið er lesið upp fyrir keppanda. Ef knapi ríður vitlaust er yfirdómara heimilt að benda á rétta reiðleið. Ef lesari les vitlaust er keppanda heimilt að byrja aftur.

Keppandi velur annað hvort tölt eða brokk í keppni.

Keppnisvöllur: Gerði 20 x 40 m, merkt greinilega með 4 vendipunktum, 6 hringpunktum og HV-hálfur völlum. Hlið á annarri hvorri langhliðinni. Gerðinu skal lokað meðan keppni stendur yfir og áhorfendur mega ekki vera of nálægt. Dómarar og lesari mega ekki vera of nærri.

Keppt er í tveimur flokkum á stærri mótum og Íslandsmóti.

Keppnin er heppileg fyrir 13 ára og yngri og 14 til 17 ára.

Fimm verðlaun eru veitt í hvorum flokki.

### Fimikeppni A

#### 3.2 Fimikeppni A2, Ungmenni

##### Verkefni

Gangtegund: tölt eða brokk

Ríðið inn á feti á miðlínu, stans heilsað.

Ríðið af stað tölt/brokk á hægri hönd.

Við A, fetgangur. Ríðið á hringnum og skipt í gegnum hringinn. Þegar komið er á sporaslóð, tölt eða brokk.

Við M, fetgangur. Við C er ríðinn volti. Við H, stans ca. 3 sek.

Ríðið er af stað tölt/brokk. Við A framfótarsnúningur til hægri.

Ríðið er af stað tölt/brokk. Við C framfótarsnúningur til vinstri.

Ríðið af stað tölt/brokk.

Við A vinstra stökk, ein umferð.

Við A tölt/brokk, við F skipta yfir allan völlum.

Við C hægri stökk, 1 og 1/4 úr umferð.

Við B tölt/brokk. Ríðið á miðlínu, stans, kveðja.

Ríðið út við slakan taum, beint áfram.

Í öllum atriðum er dæmt:

- A) Hreinn gangur
- B) Fjaðurmagn, fimi, nákvæm gangskipting
- C) Áseta, taumhald og stjórnun
- D) Reiðleiðir

Dæmd eru 12 atriði, einkunn gefin frá 0 - 10. Hæsta möguleg stigatala er 120 stig. Í samanlögð stig er deilt með 12.

Hæsta möguleg útkoma er 10 í einkunn.

Önnur ákvæði eru eins og fyrir fimi A.

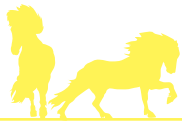

# REGLUR UM FIMIKEPPNI Í YNGRI FLOKKUM

- ..... Fet
- Brokk eða tölt
- - - - - Stökk

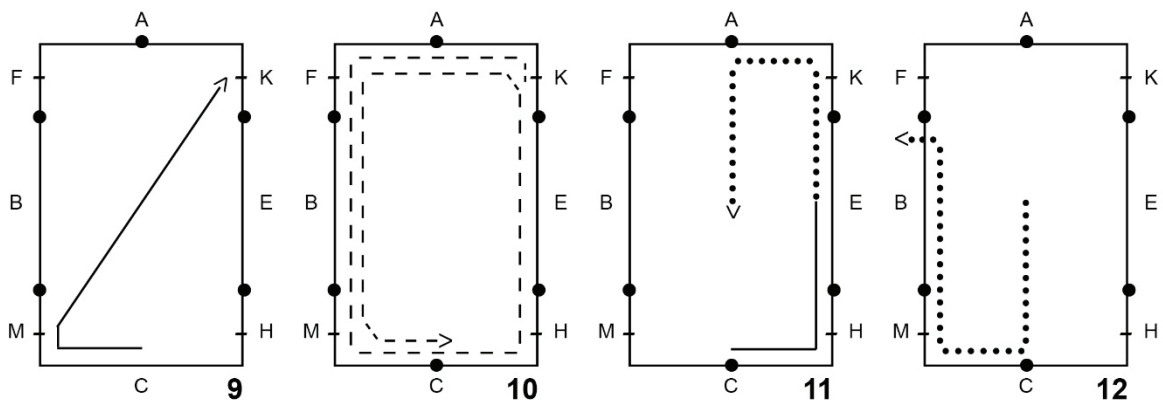
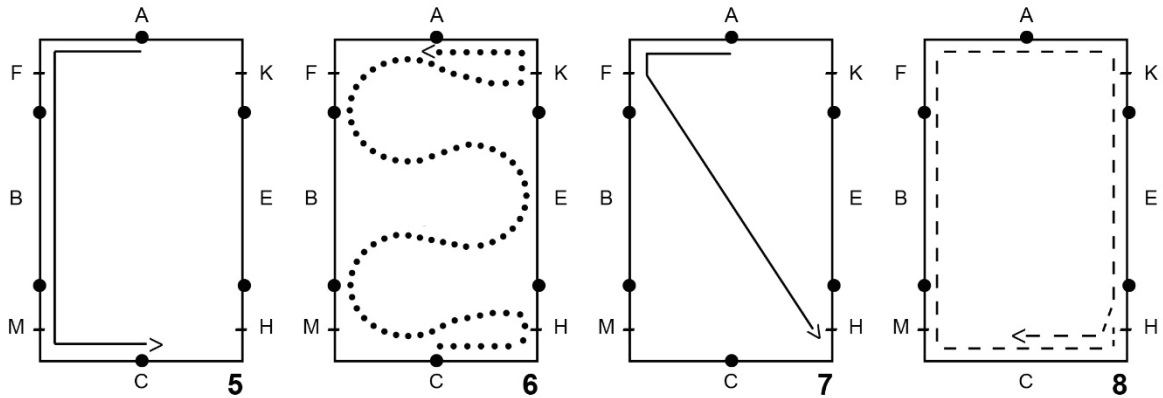
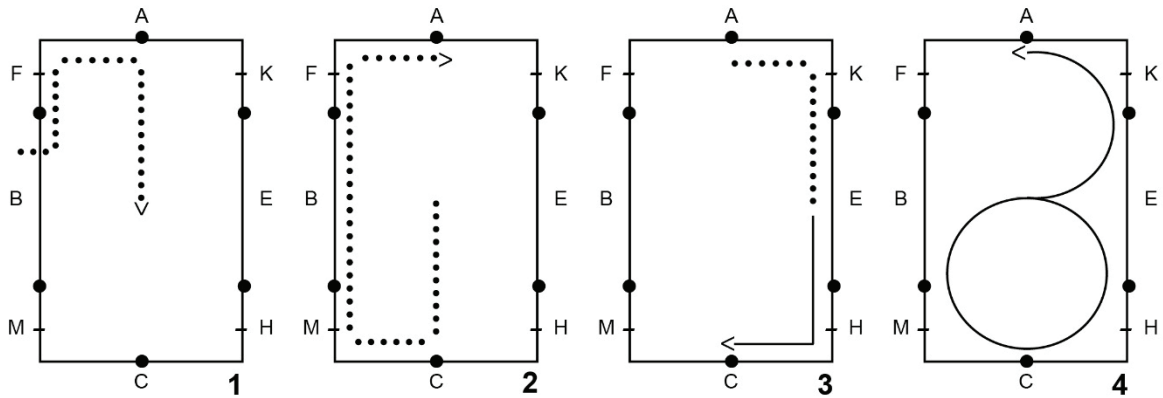

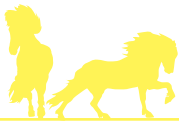

## REGLUR UM FIMIKEPPNI Í YNGRI FLOKKUM

### Almennt um fimikeppni

#### Dómarar:

Þrjú dómara dæma hver fyrir sig.

#### Stigagjöf:

Öll atriði eru dæmd með stigum frá 0 - 10.

#### Stigin þýða í orðum:

0,0	=	Ekki sýnt
0,1 - 1,0	=	Afspyrnu lélegt
1,1 - 2,0	=	Afleitt.
2,1 - 3,0	=	Lélegt
3,1 - 4,0	=	Slæmt
4,1 - 5,0	=	Meðal
5,1 - 6,0	=	Nokkuð gott
6,1 - 7,0	=	Gott
7,1 - 8,0	=	Mjög gott
8,1 - 9,0	=	Gallalítið
9,1 - 10,0	=	Frábært

#### Frádráttur:

Frádráttur, ef keppandi sýnir ekki atriði, eða ef hann ríður ranga leið (nema það sé sök lesara).

1. skipti - mínus 2 stig
2. skipti - mínus 5 stig
3. skipti - mínus 10 stig
4. skipti - dæmdur úr leik

### Fimikeppni A2, ungmenni

Dómarar við C